

Jednofunkcyjny kocioł kondensacyjny ze zintegrowanym zasobnikiem c.w.u.

BLUEHELIX B S K 100

JEDNOFUNKCYJNY KOCIOŁ KONDENSACYJNY ZE ZINTEGROWANYM ZASOBNIKIEM C.W.U.

Innowacyjny wymiennik c.o. ze stali nierdzewnej

Wydajny zasobnik c.w.u. ze stali nierdzewnej (poj. 100 l) z dualną węzownicą INOX

Maksymalna długość systemu kominowego (Ø 80/125 mm) do 28 metrów

Wbudowana automatyka pogodowa wyróżnia się prostą obsługą i jest kompatybilna z systemami zdalnego sterowania za pomocą urządzeń mobilnych (opcja)

Zestaw 4 śrubunków równoprzelotowych (2 x 1/2", 2 x 3/4") z uszczelkami w cenie kotła!

CHARAKTERYSTYKA

- Dostępny model w zakresie mocy: 6,6-31,4 kW
- **Wbudowany 100 litrowy zasobnik c.w.u. ze stali nierdzewnej z dualną węzownicą INOX**
- **Wysoki komfort przygotowania c.w.u.**
- **Innowacyjny wymiennik c.o. ze stali nierdzewnej**
- **Sferyczny palnik ze stali nierdzewnej ze wstępnym mieszaniami i modulacją mocy w całym zakresie pracy**
- **Maksymalna długość systemu kominowego (Ø 80/125 mm) to aż 28 metrów!**
- Zintegrowany zespół palnika i modulowanego wentylatora
- Wbudowana automatyka pogodowa z intuicyjnym panelem obsługowym
- **Możliwość zdalnej obsługi przy pomocy urządzeń mobilnych**
- Zintegrowany zespół palnika sferycznego i modulowanego wentylatora
- Kocioł przystosowany do współpracy z zasobnikami c.w.u.
- Energooszczędna pompa obiegowa
- Pełna autodiagnostyka
- Ochrona przeciwzamrożeniowa kotła
- System zapobiegający blokowaniu się pompy
- Zabezpieczenie przed zbyt niskim ciśnieniem w instalacji
- Jonizacyjna kontrola płomienia
- Możliwość zasilania gazem ziemnym lub LPG
- Sprawność kotła do 108,8%
- **5 lat gwarancji**

NR KAT.	PRODUKT	MOC [kW]	OPIS
OTAV3PWA	BLUEHELIX B S 32 K 100	6,6-31,4	Stojący gazowy kocioł kondensacyjny z wbudowaną automatyką pogodową, wymiennikiem ze stali nierdzewnej oraz wbudowanym 100 litrowym zasobnikiem c.w.u. ze stali nierdzewnej z dualną węzownicą INOX

Wyposażenie dodatkowe: patrz – następna strona

Jednofunkcyjny kocioł kondensacyjny ze zintegrowanym zasobnikiem c.w.u.

WYPOSAŻENIE DODATKOWE

NR KAT.	PRODUKT	OPIS	CENA [NETTO PLN]
39846900	Zestaw LPG	Zestaw do przebrojenia na gaz LPG	105,61



NR KAT.	PRODUKT	OPIS
041001X0	Adapter kolano niskie	Adapter kolano koncentryczne Ø 60/100 mm z króćcami pomiarowymi (PP), mufa – mufa, zyka – zyka (patrz: rysunek na str. 133)*
T1931604060100	Adapter kolano niskie	Adapter kolano koncentryczne Ø 60/100 mm z króćcami pomiarowymi (TWIN1931604060100), mufa – zyka (patrz: rysunek na str. 133)*
TWIN04060/100	Rura koncentryczna	Rura koncentryczna z uszczelką Ø 60/100 mm (długość 250 mm) do wyprowadzenia systemu spalinowego z tyłu, z lewej lub z prawej strony kotła (patrz: rysunek na str. 133)
TWIN19060/100	Kolano koncentryczne	Kolano koncentryczne 45° z uszczelką Ø 60/100 mm do wyprowadzenia systemu spalinowego z prawej strony kotła (patrz: rysunek na str. 133)
TE60/100-80/125	Rozszerzenie	Element rozszerzający koncentryczny z uszczelką Ø 60/100 mm → Ø 80/125 mm (patrz: rysunek na str. 133)
041065X0	Zestaw adapterów kolanowych niskich	Zestaw adapterów kolanowych systemu rozdzielnego Ø 80 mm (PP) z króćcami pomiarowymi (patrz: rysunek na str. 133)*
TN0619080	Kolano sztywne	Kolano sztywne 45° z uszczelką Ø 80 mm do wyprowadzenia rozdzielnego systemu spalinowego z prawej strony kotła (patrz: rysunek na str. 133)
TN0604080	Rura	Rura Ø 80 mm (długość 250 mm) z uszczelką do wyprowadzenia rozdzielnego systemu spalinowego z tyłu, z lewej lub z prawej strony kotła (patrz: rysunek na str. 133)

* Niezbędny do połączenia kotła z układem spalinowym

Ciąg dalszy: patrz – następna strona

Jednofunkcyjny kocioł kondensacyjny ze zintegrowanym zasobnikiem c.w.u.

WYPOSAŻENIE DODATKOWE CD.



NR KAT.	PRODUKT	OPIS
FRTH109	Sterownik FER 109	Programowalny termostat pokojowy on-off (zdalny przewodowy)
FRTH209	Sterownik FER 209	Programowalny termostat pokojowy on-off (zdalny bezprzewodowy)
FRTH309	Sterownik FER 309	Programowalny termostat pokojowy on-off (zdalny bezprzewodowy) z Wi-Fi
013032XA	ROMEO N	Zdalny przewodowy sterownik adaptacyjny kotła z funkcją regulacji temperatury w pomieszczeniu
013033XA	ROMEO N RF	Zdalny bezprzewodowy sterownik adaptacyjny kotła z funkcją regulacji temperatury w pomieszczeniu
013018X0	Czujnik temperatury	Czujnik temperatury zewnętrznej

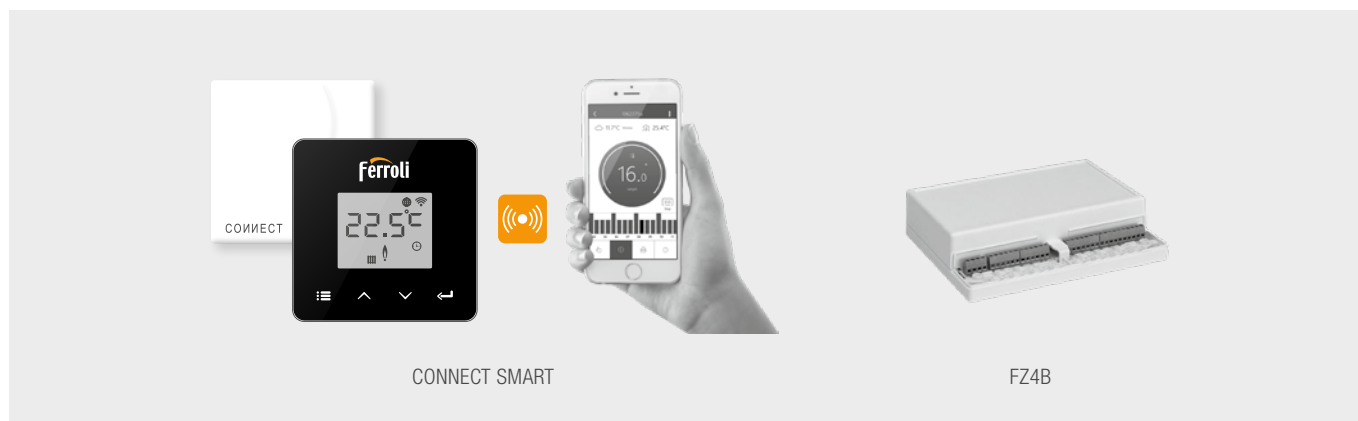



NR KAT.	PRODUKT	OPIS
013011XA	CONNECT SMART	Zdalny system sterowania WiFi z możliwością obsługi za pomocą urządzeń mobilnych. W zestawie: zasilacz 230 V, kabel USB, przyłącze do kotła, 2 baterie 1,5 V AAA, komplet śrub do montażu ściennego, podstawka do postawienia termostatu na stół, blat itp. Wymiary (szer. x wys. x gł.), termostat: 90 x 90 x 22 mm, odbiornik: 86 x 86 x 21 mm.
013013X0	FZ4B	Wielofunkcyjny moduł strefowy do regulacji obiegów grzewczych systemu, regulacja do 3 obiegów grzewczych, w tym 2 z mieszaczem oraz 1 bez mieszacza / c.w.u.

SYSTEMY POWIETRZNO-SPALINOWE

Systemy powietrzno-spalinowe: patrz – ROZDZIAŁ 20

Jednofunkcyjny kocioł kondensacyjny ze zintegrowanym zasobnikiem c.w.u.

DANE TECHNICZNE

BLUEHELIX B S				32 K 100
Klasa efektywności energetycznej [ErP]				A
				A
Obciążenie cieplne		Min.	kW	6,7
		Maks. c.o.	kW	29,5
		Maks. c.w.u.	kW	32,0
Moc cieplna	80-60°C	Min.	kW	6,6
		Maks. c.o.	kW	28,9
		Maks. c.w.u.	kW	31,4
	50-30°C	Min.	kW	7,2
		Maks. c.o.	kW	31,4
Sprawność	80-60°C	P _{maks.}	%	98,0
		P _{min.}	%	97,8
	50-30°C	P _{maks.}	%	107,5
		P _{min.}	%	106,1
	30% obciążenia	P _{maks.}	%	108,8
Pojemność zasobnika c.w.u.			l	100
Wydajność c.w.u.		Δt 30°C	l/10 min	270
		Δt 30°C	l/h	1000
Ciśnienie robocze c.o.		Maks.	bar	3
Ciśnienie c.w.u.		Maks.	bar	9
Wymiary		Szer. x Wys. x Gł.	mm	500 x 1500 x 535
Masa kotła bez wody			kg	86

Jednofunkcyjny kocioł kondensacyjny ze zintegrowanym zasobnikiem c.w.u.

SYSTEM POWIETRZNO-SPALINOWY (KONCENTRYCZNY)

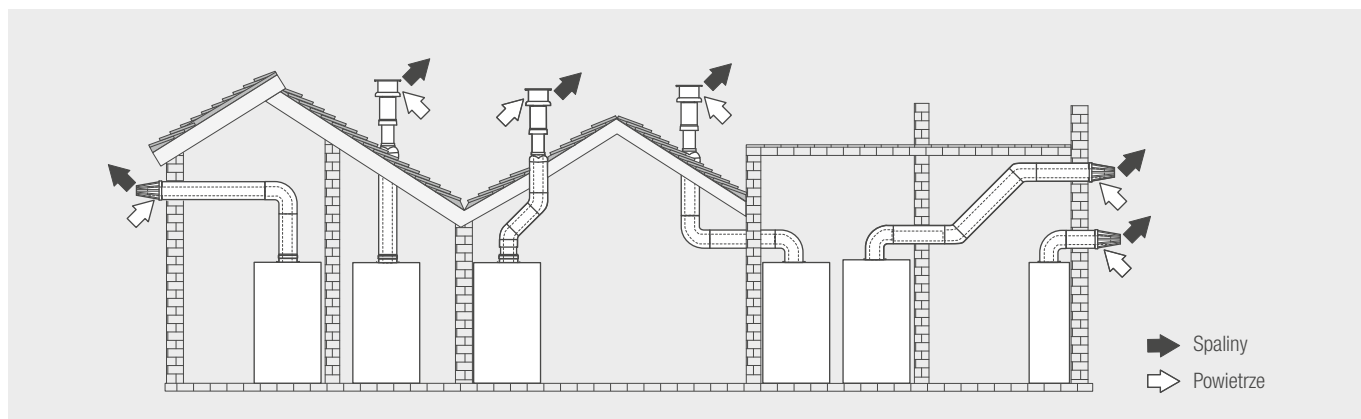

SYSTEM KONCENTRYCZNY		Ø 60/100 mm	Ø 80/125 mm
Maksymalna dopuszczalna długość przewodów	w poziomie	7 m	28 m
	w pionie	8 m	28 m
Strata długości systemu przy kolanie	90°	1 m	0,5 m
	45°	0,5 m	0,25 m

SYSTEM POWIETRZNO-SPALINOWY (ROZDZIELNY)

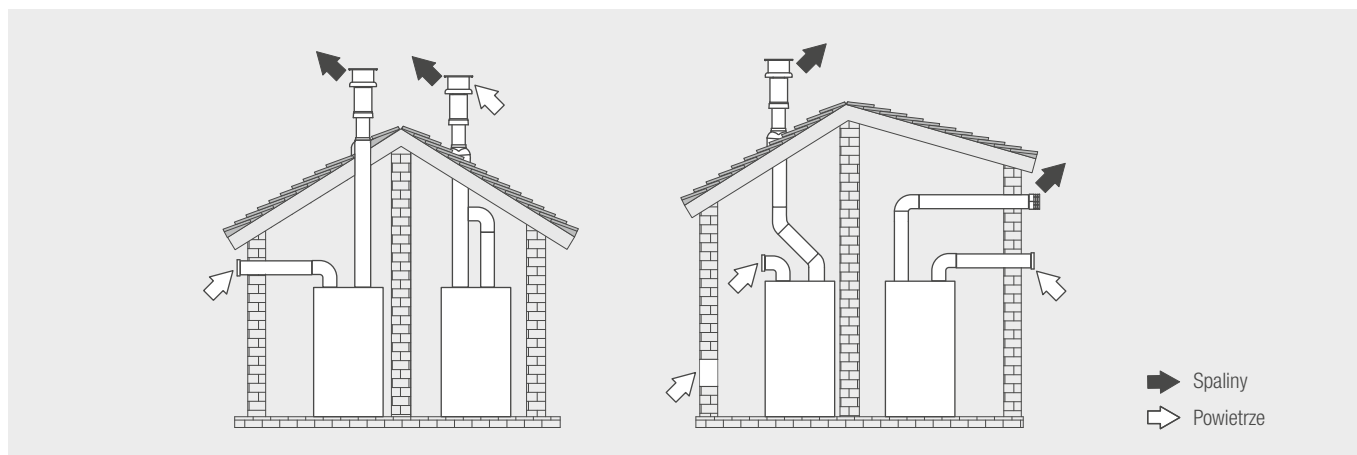

SYSTEM ROZDZIELNY	Ø 80 mm
Maksymalna dopuszczalna długość przewodów	55 m _{eq}

SYSTEM ROZDZIELNY		STRATA DŁUGOŚCI [m _{eq}]		
		ZASYS POWIETRZA	ODPROWADZENIE SPALIN	
			W PIONIE	W POZIOMIE
Rura	1000 mm	1,0	1,6	2,0
	500 mm	0,5	0,8	1,0
	250 mm	0,25	0,4	0,25
Rura 250 mm	z króćcem pomiarowym	0,3	0,3	
Kolano	45°	1,2	1,8	
	90°	1,5	2,0	
Trójnik	rewizyjny	–	1,0	
Zakończenie systemu	zasys powietrza boczny zza ściany	2,0	–	
	wyrzut spalin boczny przez ścianę	–	5,0	
	wyrzut spalin / zasys powietrza koncentrycznie w pionie, prowadzenie rur do kotła rozdzielnie 80/80 mm	–	12,0	
	wyrzut spalin, zasys powietrza z pomieszczenia	–	4,0	

Jednofunkcyjny kocioł kondensacyjny ze zintegrowanym zasobnikiem c.w.u.

WYMIARY / PRZYŁĄCZA

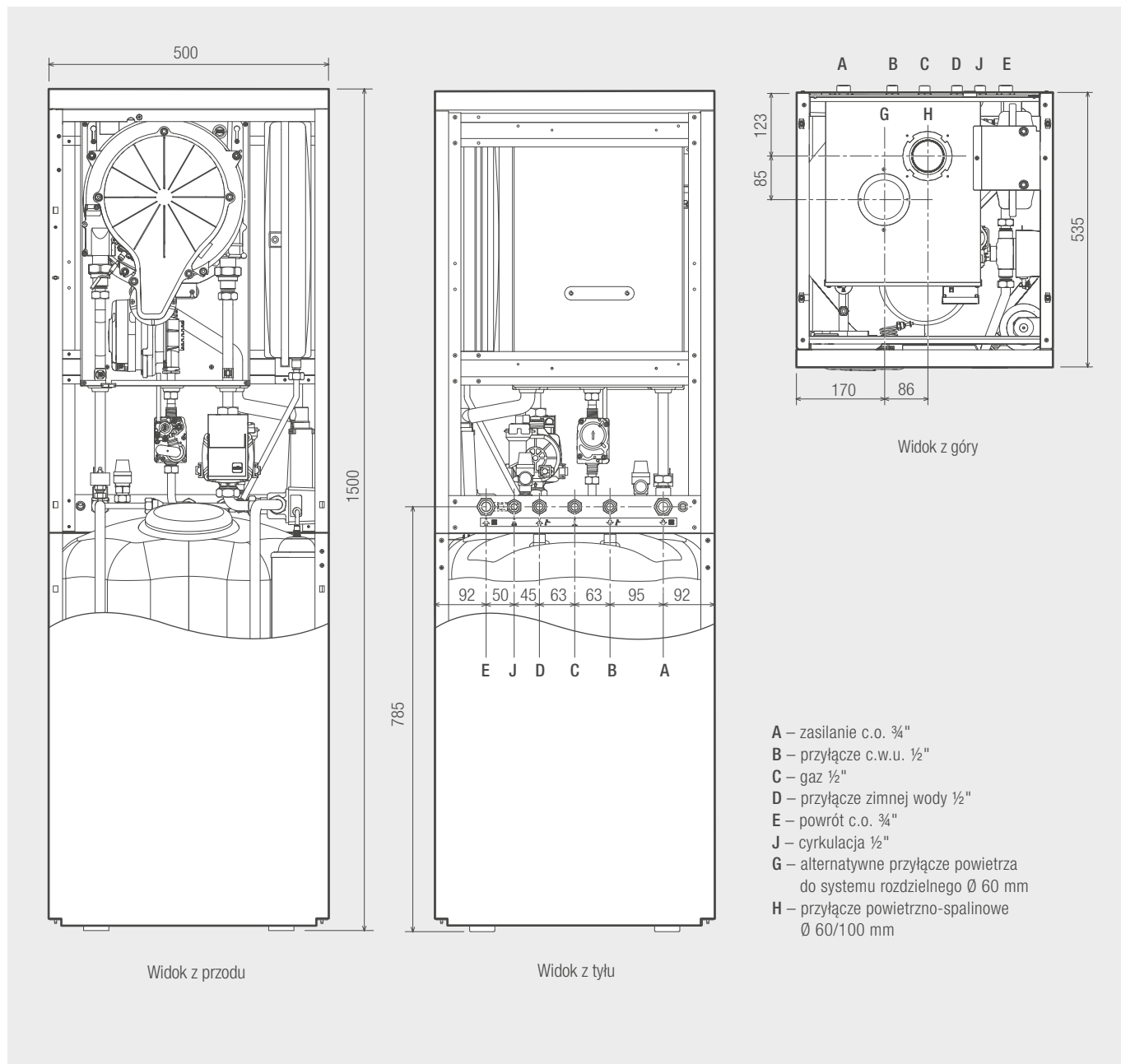

PRZYŁĄCZA POWIETRZNO-SPALINOWE

SYSTEM KONCENTRYCZNY

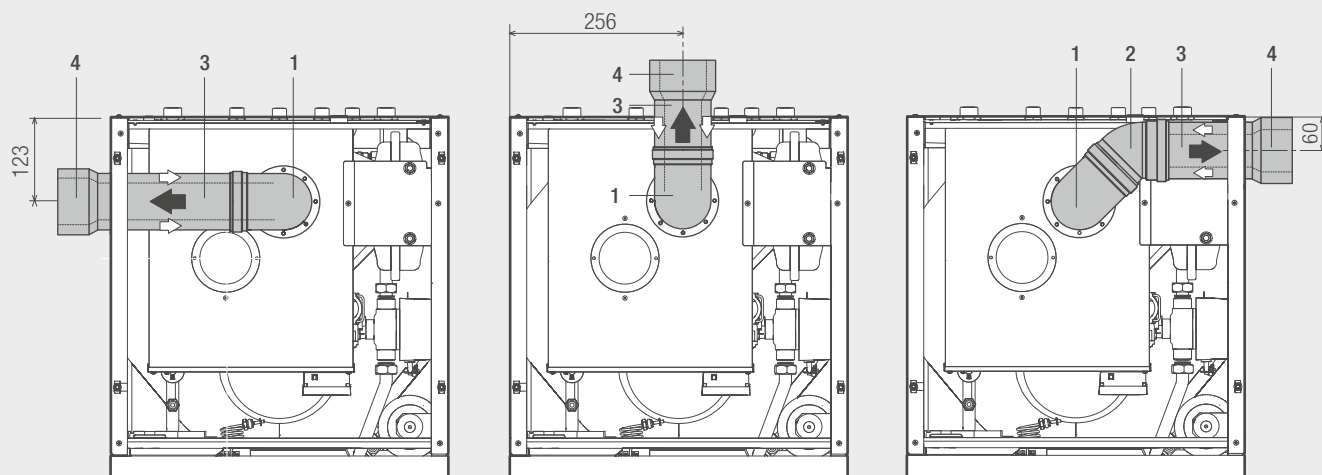

Wyprowadzenie systemu spalinowego z lewej strony kotła

Wyprowadzenie systemu spalinowego z tyłu kotła

Wyprowadzenie systemu spalinowego z prawej strony kotła

- 1 – adapter kolano koncentryczne \varnothing 60/100 mm z króćcami pomiarowymi
- 2 – kolano koncentryczne 45° z uszczelką \varnothing 60/100 mm do wyprowadzenia systemu spalinowego z prawej strony kotła
- 3 – rura koncentryczna z uszczelką \varnothing 60/100 mm (dł. 250 mm) do wyprowadzenia systemu spalinowego z tyłu, z lewej lub z prawej strony kotła
- 4 – element rozszerzający koncentryczny z uszczelką \varnothing 60/100 mm \rightarrow \varnothing 80/125 mm

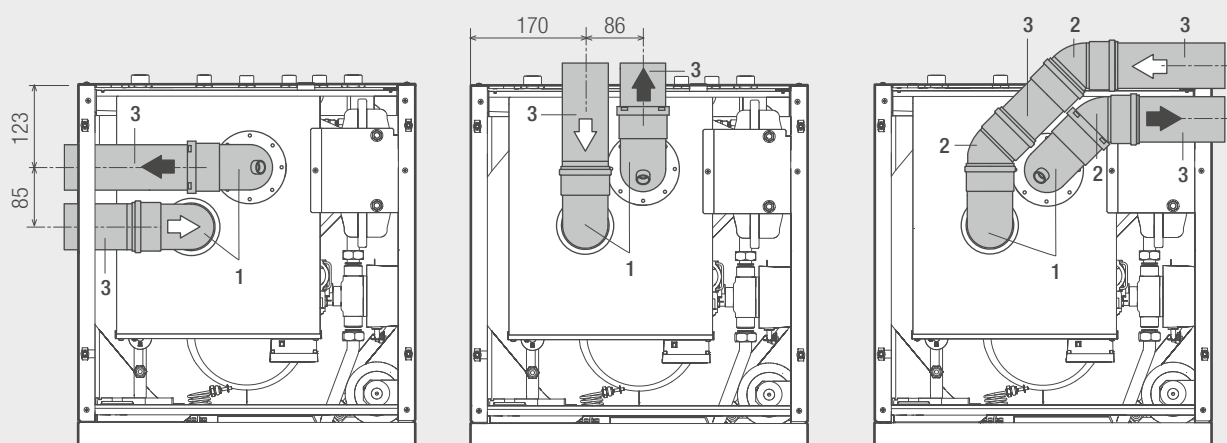
SYSTEM ROZDZIELNY \varnothing 80 MM

Wyprowadzenie systemu spalinowego z lewej strony kotła

Wyprowadzenie systemu spalinowego z tyłu kotła

Wyprowadzenie systemu spalinowego z prawej strony kotła

- 1 – zestaw adapterów kolanowych systemu rozdzielnego \varnothing 80 mm z króćcami pomiarowymi
- 2 – kolano sztywne 45° z uszczelką \varnothing 80 mm do wyprowadzenia rozdzielnego systemu spalinowego z prawej strony kotła
- 3 – rura \varnothing 80 mm (długość 250 mm) z uszczelką do wyprowadzenia rozdzielnego systemu spalinowego z tyłu, z lewej lub z prawej strony kotła

Jednofunkcyjny kocioł kondensacyjny ze zintegrowanym zasobnikiem c.w.u.

SCHEMAT HYDRAULICZNY

